

1627 Box 2 - avec écran à paupière asymétrique

CORPS: carré en nylon f.v., gris RAL 7035, incassable et stabilisé aux rayons UV.
CADRE: en ASA, stabilisé aux rayons UV, gris RAL7045 avec écran à paupière.
DIFFUSEUR: en polycarbonate incassable et auto-extinguible V2, stabilisé aux rayons UV.
RÉFLECTEUR: en polycarbonate très blanc, incassable et auto-extinguible V2, stabilisé aux rayons UV.
DOUILLE: en polycarbonate avec contacts en bronze phosphoreux.
CABLAGE: alimentation 230V/50Hz. Câble rigide de 0,50 mm² de section. Bornier 2P pour conducteurs de 2,5 mm² de section maximum.
EQUIPEMENT: joint d'étanchéité en caoutchouc. Plaque porte-câblage en polycarbonate.
NORMES: appareils conformes aux normes EN60598-1 CEI 34-21 en vigueur et présentant l'indice de protection IP65IK08 selon les normes EN 60529. Installables sur surfaces normalement inflammables. Double isolation.

Télécharger

DXF 2D
- d1627.dxf
Montaggi
- box 2.pdf

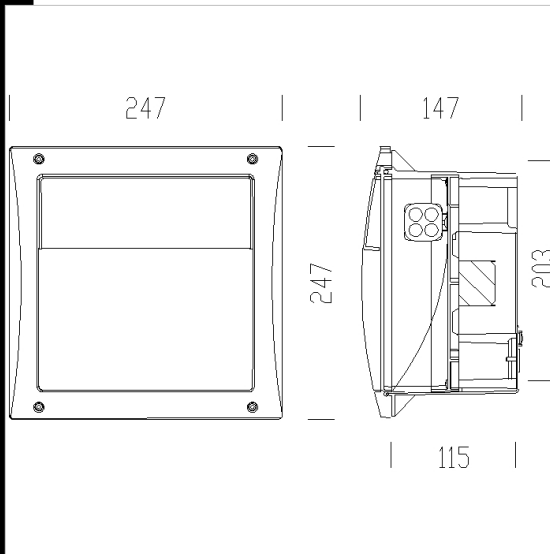

Code	Cablage	Kg	Watt	Fixation	Lampes	Couleur
431742-00	CNR-L	1,90	FLC 1X18D	G24d-2	1200lm-4000K-Ra 1b	GRIS
431742-08	CELL	1,30	FLC 1x18D/E	G24q-2	1200lm-4000K-Ra 1b	GRIS